



CE

Estil Sub-Sea sneltakel geschikt voor gebruik onder water met een hijsvermogen 0,5 t/m 10 Ton. Het takel is voorzien van een speciaal geperste rem, de behuizing en haken zijn voorzien van een speciale coating en de bouten en moeren zijn RVS A2. Boven en onderhaak 360° draaibaar, haken voorzien van veiligheidsklep. Lastdrukrem voorzien van aangepaste asbestvrije remschijven. Hoogwaardige, gegalvaniseerde lastketting vlg. DIN 5684, ook te verkrijgen in RVS. Dubbele kettinggeleider voor optimale werking. Dubbel palsysteem en lagering verzekeren een veilige en soepele bediening. Iedere gewenste hijshoogte leverbaar. Licht in gebruik door gelagerde nestenschijf. Ketting eenvoudig te smeren met ESTIL smeermiddel.

15

Hijsvermogen in kg	Type	Aantal parten	Prijs p/st 3 mtr. hijshoogte	Prijs p/m hijshoogte	Prijs p/m bedieningshoogte
500	SEST205	1	479,50	11,80	6,50
1.000	SEST210	1	558,25	12,90	6,50
1.500	SEST215	1	715,75	22,75	6,50
2.000	SEST220	1	744,00	18,00	6,50
3.000	SEST230	2	1.124,50	45,50	6,50
5.000	SEST250	2	1.511,50	44,50	6,50
10.000	SEST2100	4	2.692,00	89,00	6,50

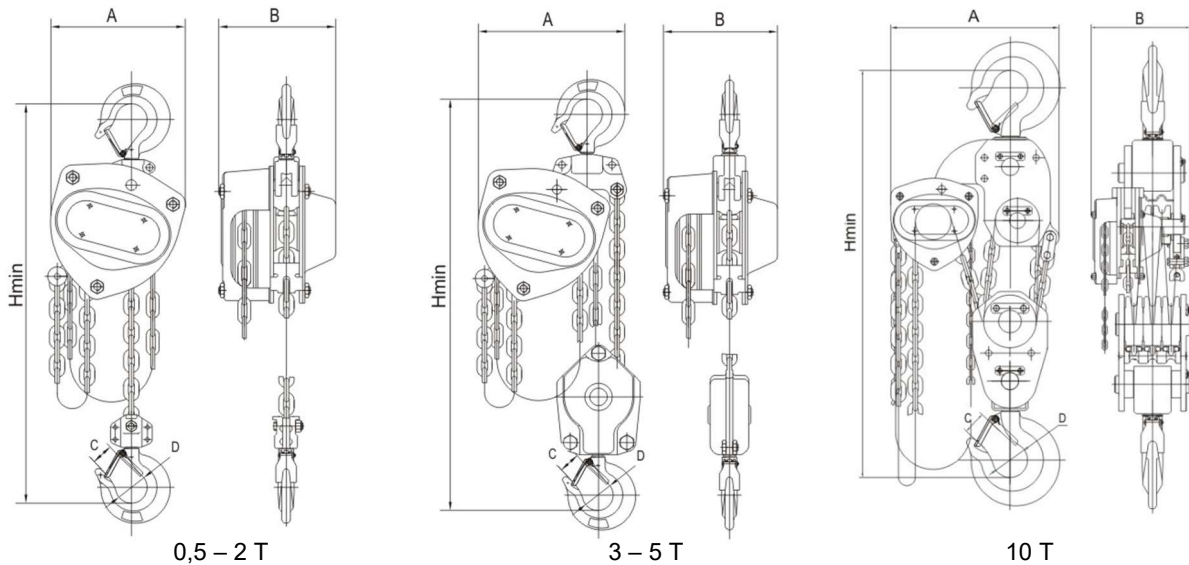
Technische gegevens mm :

Type	W.L.L. Ton	Proefbelasting KG	A	B	C	D	H min	Gewicht kg	Handkracht kg	Lastketting
SEST205	0,5	750	148	132	23	35	345	9,3	24	5 x 15
SEST210	1	1.500	172	151	26	40	376	12,2	25	6 x 18
SEST215	1,5	2.250	196	173	29,5	45	442	16,5	27	7 x 21
SEST220	2	3.000	210	175	34	50	470	19,5	34	8 x 24
SEST230	3	4.500	255	205	39	55	580	32	38	7 x 21
SEST250	5	7.500	280	189	41	65	690	43	39	10 x 30
SEST2100	10	15.000	385	189	50	85	830	81	39	10 x 30

BELANGRIJK

Iedere gebruiker dient alvorens met hijsgereedschap te werken het desbetreffende apparaat te controleren op functionaliteit en op veiligheid. Controleer voor gebruik de lastketting op beschadigingen en/of grote slijtage, de lastketting dient altijd gesmeerd te zijn. Controleer de boven en onderhaak op verbuigingen en/of de veiligheidsklepjes er nog op zitten. Tijdens hijswerkzaamheden moeten bovenhaak, lastketting en onderhaak één rechte lijn vormen, is dit niet zo, dan wordt het takel verkeerd gebruikt.

Ons hijsgereedschap wordt geleverd met een CE verklaring van overeenstemming